

## Tolerance pro použití

Tolerance $\varnothing$ otvoru	+0,1 0 mm	+0,2 0 mm
Tolerance $\varnothing$ zahloubení	$\pm 0,2$ mm	$\pm 0,3$ mm

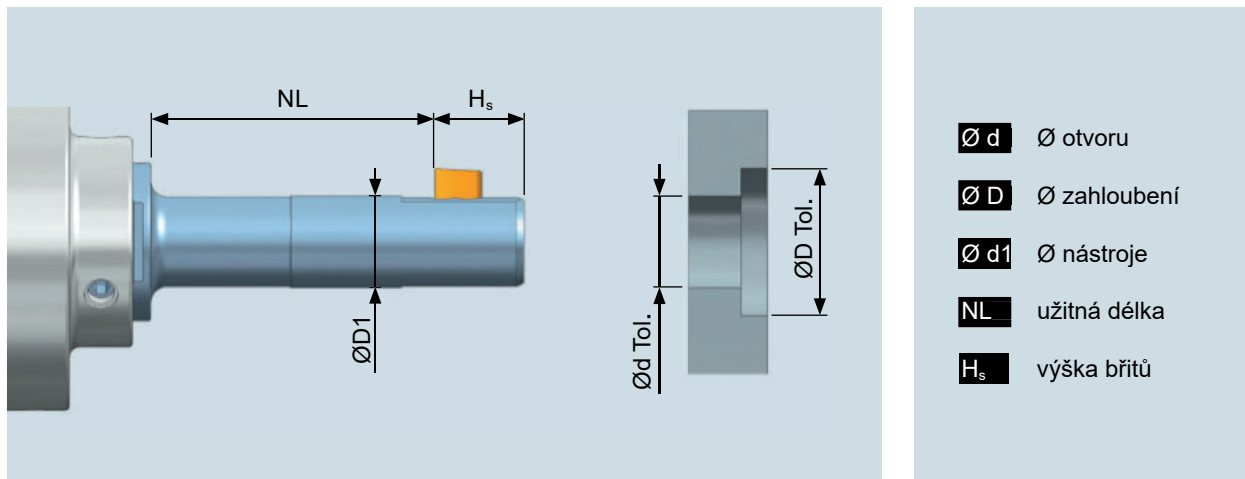

- $\varnothing d$   $\varnothing$  otvoru
- $\varnothing D$   $\varnothing$  zahloubení
- $\varnothing d1$   $\varnothing$  nástroje
- NL užitná délka
- $H_s$  výška břitů

### UPOZORNĚNÍ

Respektujte prosím doporučenou hodnotu pro toleranci průměru otvoru (d). Čím větší je zvolená tolerance, tím více vedlejších účinků se může vyskytnout (poškození otvoru, promáčknutí, zmenšení  $\varnothing$  zahloubení).