



## Informace na webu

[www.heule.com/cs/products/dl2](http://www.heule.com/cs/products/dl2)



## DL2

| Obsah                      |           |
|----------------------------|-----------|
| Vlastnosti a výhody        | 64        |
| Popis nástroje             | 65        |
| <b>Výběr produktů</b>      | <b>68</b> |
| Přehled sortimentu         | 68        |
| Systém čísel výrobků       | 69        |
| DL2 Ø1.00 mm bis Ø2.10 mm  | 70        |
| <b>Technické informace</b> | <b>67</b> |
| Náhradní díly              | 72        |
| Parametry řezání           | 73        |

## DL2

Odjehlovací nástroj pro otvory  
Ø1,00 mm až Ø2,10 mm.

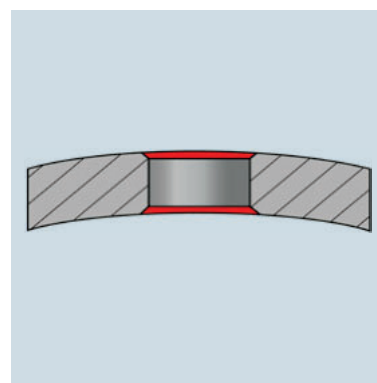
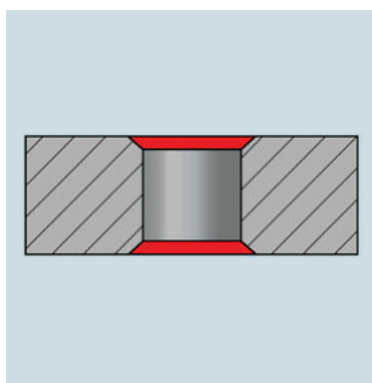

## DL2 – Odjehlovací nástroj pro malé průměry

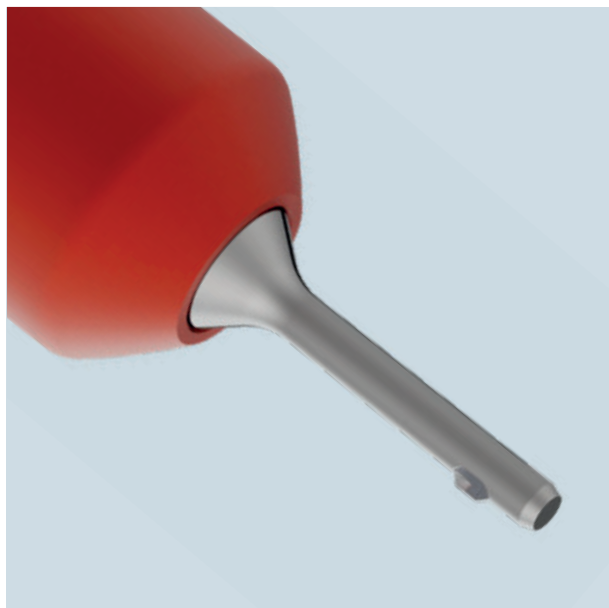

### Odjehlování otvorů

Ø1,00 mm až Ø2,10 mm.

Nástroj DL2 završuje stávající standardizovanou produktovou řadu dolů. Přes své malé rozměry splňuje vysoké požadavky zákazníků na spolehlivost procesu a kvalitu odhroťování. DL2 zaujme svou snadnou manipulací, rychlou výměnou nože a svou robustností.

HEULE vědomě jde cestou malých rozměrů, protože spolehlivá a levná řešení pro odstraňování otřepů v tomto segmentu jsou na trhu vzácná. S DL2 bylo možné tuto mezeru zaplnit.

### Vlastnosti a výhody

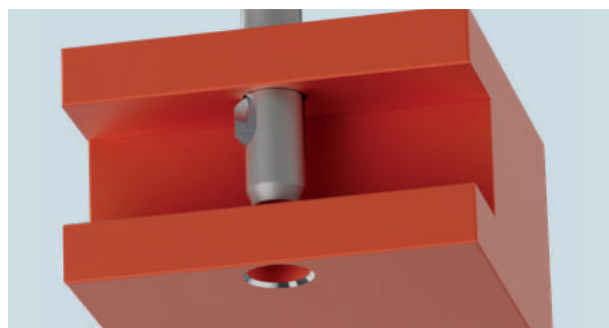

- DL2 se používá k obrábění plochých a mírně nerovných hran otvorů. Je extrémně spolehlivý v NC provozu a zajišťuje vysokou ekonomickou účinnost a spolehlivost procesu.

- Nově lze mechanicky odjehlit otvory od Ø1,00 mm.



- Tento nástroj byl vyvinut ve spolupráci s renomovaným švýcarským výrobcem hodinek.

- Po úspěšném dokončení vývojové fáze a jejím použití na trhu v podmínkách sériové výroby, je nyní DL2 k dispozici jako standardní sortiment.

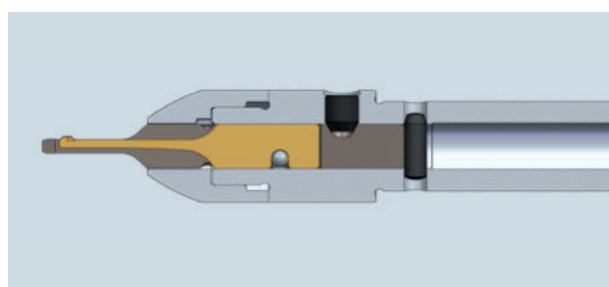

- Definovaný proces řezání s broušeným tvrdokovovým nožem zajišťuje úplné zlomení hrany - hrana je bez otřepů.

- Jednoduchý, mechanicky ovládaný nástroj pro odstraňování otřepů umožňuje vlastní odstraňování otřepů a tím šetří náklady a námahu při externím zpracování.

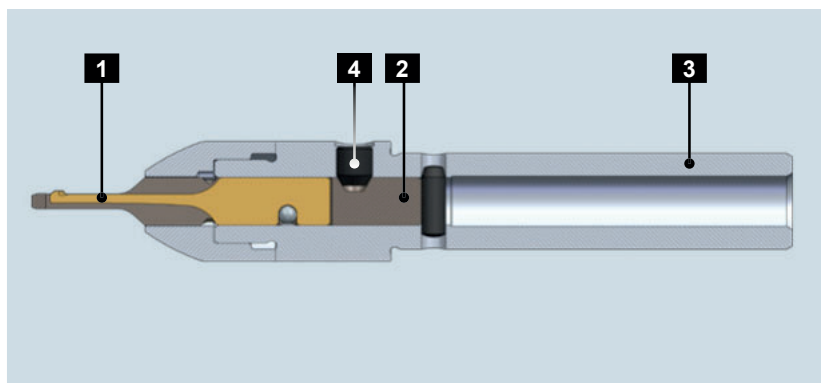

- 1** Nůž
- 2** Pouzdro nože
- 3** Tělo nástroje s pouzdem chlazení
- 4** Upínací šroub

Nástroj DL2 má velmi jednoduchou a robustní stavbu. Celá konstrukce se skládá pouze ze 4 komponent. Výhody této konstrukce se stanou zřejmými, když dojde k výměně nože. Navzdory extrémně filigránským rozměrům ostří lze nůž vyměnit snadno a bez pinzety nebo lupy.

Srdce tohoto mini nástroje tvoří hlavní tělo a pouzdro nože. Chladicí pouzdro vede kapalinu do okénka nože a zajišťuje trvalé proplachování ostří nože. Protože čím menší je nástroj, tím důležitější je chlazení pro spolehlivý provoz.

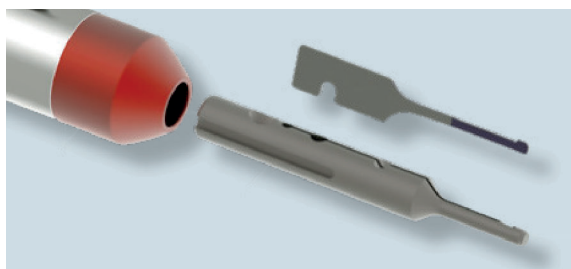

Obr. 1: Kryt nože (dole) poskytuje noži maximální stabilitu a vedení.

### Nový koncept nástroje

HEULE jde s nástrojem DL2 novou cestou. Vedení nože a montáž nože se výrazně liší od stávajících koncepcí nástrojů. Při navrhování DL2-nástroje využili vývojáři dostupný prostor k zajištění designu nabízející optimální stabilitu nástroje. Například se upustilo od použití tradiční pružiny v konstrukci nástroje.

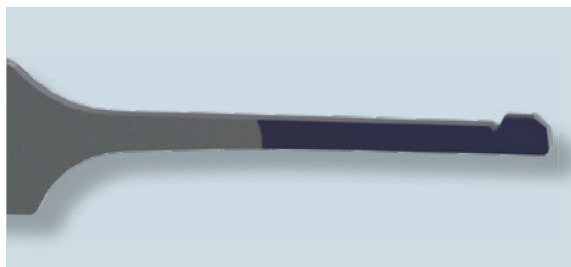

Obr. 2: Nůž a pružina jsou jedna jednotka. Toto řešení umožňuje snadnou manipulaci i přes miniaturizaci.

### Nůž je také pružinou

Aby byla zaručena požadovaná polohovací a řezná síla nože, byla pružina a nůž z tvrdokovu spojeny do jedné jednotky. Toto zajišťuje stabilní vedení nože a potřebnou účinnost pružiny. Nástroj DL2 se používá pro levý chod (proti směru hodinových ručiček).

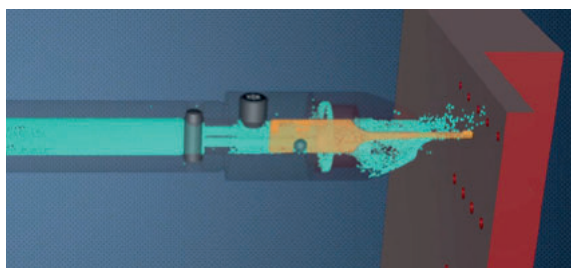

Obr. 3: Chladicí kapalina neustále proudí ke karbidovému břítu v každé fázi obrábění a zajišťuje spolehlivý provoz.

### Integrované vnitřní chlazení

Technickou výzvou u odjehlovacích nástrojů této velikosti je chlazení ostří. U DL2 je chlazení přiváděno nástrojem, který přímo chladí a proplachuje karbidový nůž. Důležitý aspekt pro spolehlivost funkcí a procesů v sériovém provozu.

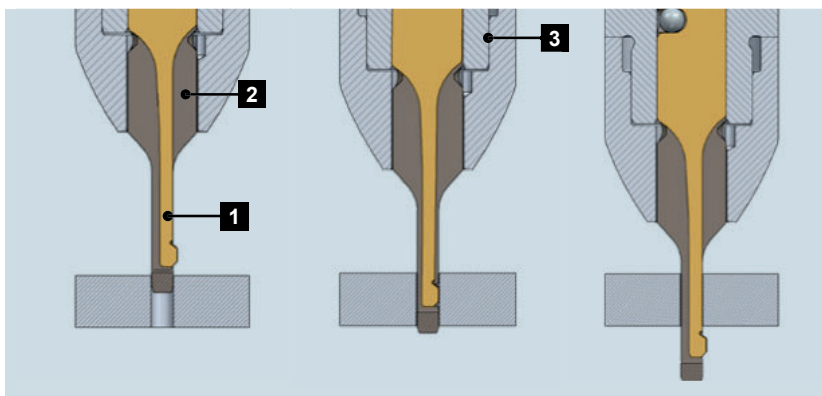

- 1** Nůž
- 2** Pouzdro nože
- 3** Tělo nástroje

Kvůli své velikosti DL2 systém současně funguje a přebírá funkci pružiny a nože. Díky tuhému vyrovnání nože vzniká funkční princip, která je zcela odlišný od ostatních nástrojů - systémů HEULE. Nůž byl navržen tak, aby dokázal pojmout omezený prostor a přesto si zachoval svou funkci. Nůž vytváří

v pracovním posuvu požadované odjehlení. Jakmile je odjehlení dokončeno, nůž se zasune do těla nože bez jakékoli další aktivity. Speciálně navržená posuvná - kluzná část zabraňuje poškození otvorů. Při výstupu z otvoru se odpružený nůž automaticky vrátí do výchozí polohy.

### Pracovní metoda - postup

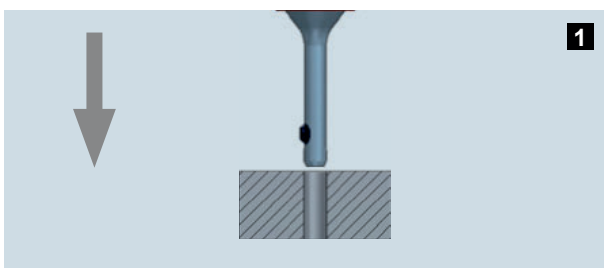

Tvrdokovová čepel je vyrovnána a přidržována vlastní pružinovou částí a tělem nástroje a současně udržována v pohybu. Nástroj DL2 funguje proti směru hodinových ručiček. Břit nástroje je při rychlém posuvu umístěn před okraj otvoru.

**DŮLEŽITÉ:** Nástroj DL2 pracuje proti směru hodinových ručiček.

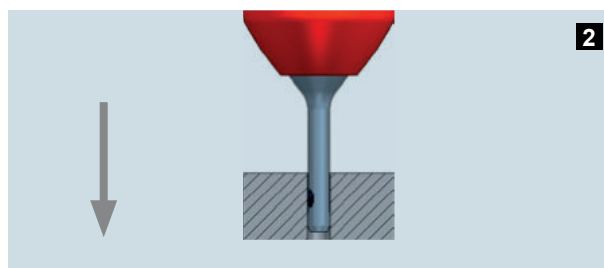

Speciálně broušený odjehlovací nůž, dopředu a dozadu generuje při pohybu vpřed odhrotování. Jakmile je dosaženo velikosti odhrotování, nůž se přesune do těla nástroje.

**DŮLEŽITÉ:** Při programování a nájezdu nástroje je třeba vzít v úvahu rozměr výšky otřepu.

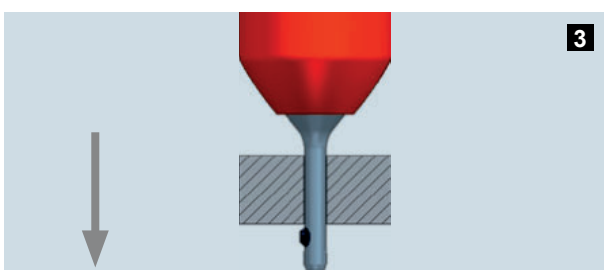

Nůž klouže skrz otvor na speciálně navržené posuvné části, aniž by jí poškodil. Poloha nástroje na spodní straně obrobku s ohledem na výšku otřepů je zásadní.

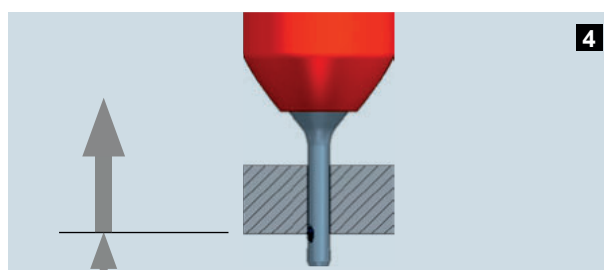

Obrábění probíhá v pracovním posuvu dozadu. Bez dorazu vřetena nebo změny směru otáčení nástroj odstraní hranu při pohybu vzad. Poté lze nástroj vrátit zpět otvorem rychlým posuvem do výchozí polohy.

## Poznámky k programování

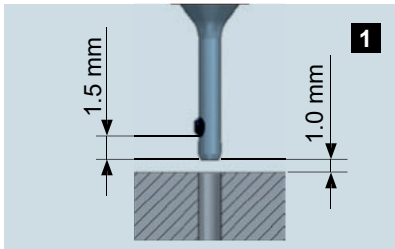

Nástroj DL2 musí být použit při otáčení proti směru hodinových ručiček. Během celého procesu obrábění není nutná změna směru otáčení ani zastavení vřetena. Břit nástroje je umístěn rychlým posuvem nad přední částí odjehlovaného otvoru.

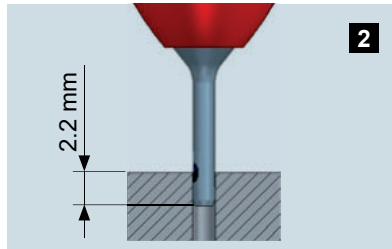

U pracovního posuvu vpřed se odjehlování provádí na přední hraně otvoru, dokud nůž zcela nezajede.

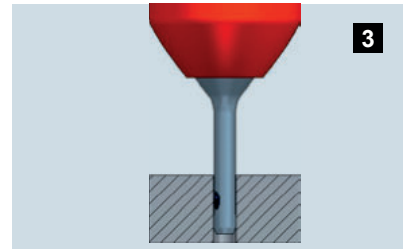

Otvor lze projet rychloposuvem nebo se zvýšeným posuvem, aniž by došlo k poškození povrchu.

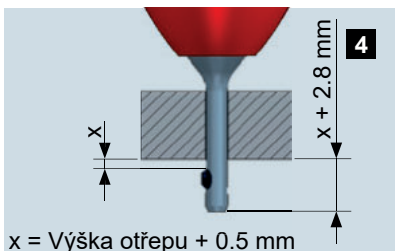

$x = \text{Výška otřepu} + 0.5 \text{ mm}$

Posuňte nůž o 0,5 mm dále než je stávající otřep, abyste bezpečně dosáhli nové výchozí polohy.

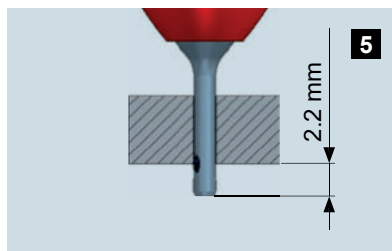

Provedte obrábění v pracovním posuvu dozadu. Nůž by měl zajet o 0,5 mm dále, než je velikost odjehlení.

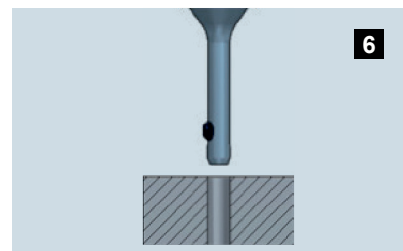

Rychloposuvem vyjedte z obrobku a přejděte k další díře.

## Výměna nože



Pomocí dodaného Torx klíče povolte upínací šroub.

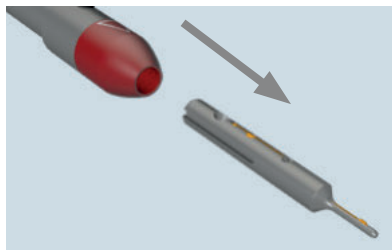

Opatrně vytáhněte tělo nože z pouzdra nástroje.

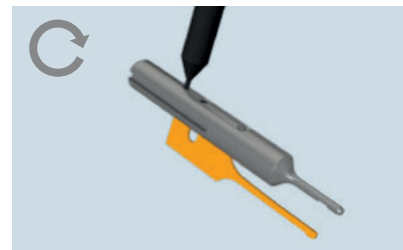

Vložte malý špičatý nástroj do otvoru na spodní straně krytu nože. Tím se nůž posune a lze jej ručně vyjmout.

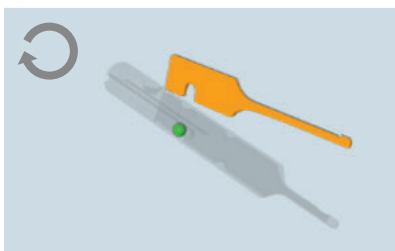

Vložte nový nůž shora a dávejte pozor na polohovací šroub.

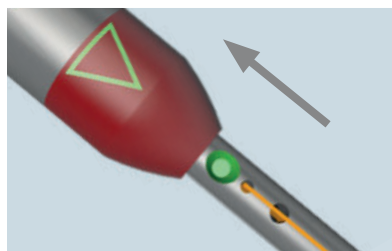

Zatlačte kryt nože zpět do základního těla. Šipka na těle nástroje je zarovnána s otvorem upínacího šroubu.



Utáhněte upínací šroub pomocí klíče Torx.

## Přehled sortimentu DL2

Tato řada zahrnuje nástroje pro použití otvorů od Ø 1,00 mm do Ø 2,10 mm. Velikost odjehlení je max. 0,20 mm. Výsledek odjehlení je přímo ovlivněn

mnoha ovlivňujícími faktory, jako je chlazení, posuv nebo upnutí.



Obrázek 1: Příklad nástrojů DL2 zleva doprava: DL2 / 1,00 / 03, DL2 / 1,30 / 04, DL2 / 1,60 / 06, DL2 / 2,00 / 10.

| Vrtání              | Max. velikost odjehlení <sup>1</sup> | Série nástrojů |
|---------------------|--------------------------------------|----------------|
| Ø1.00 mm - Ø2.10 mm | 0.15 - 0.20 mm                       | DL2            |

<sup>1</sup>) Dosažitelná velikost odjehlení se může mírně lišit v závislosti na materiálu, síle nože, řezných parametrech a aplikaci. Uvedená hodnota je teoretické maximální odhrotování Ø.

**Artiklové číslo:  
Nástroj bez nože**

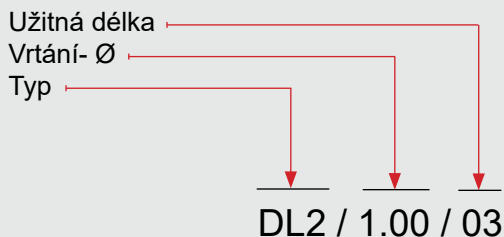

**Artiklové číslo:  
Messer**

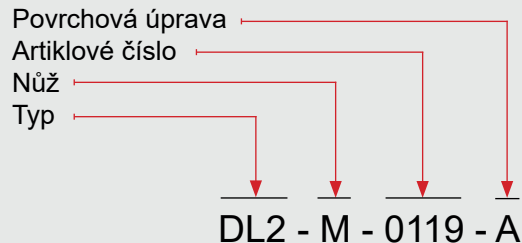

**Typ nástroje**

Typ nástroje DL2 doplňuje HEULE Sortiment s malými rozměry. U řady DL2 lze otvory od Ø 1,00 mm mechanicky odjehlít. Vývojáři se soustředili na jednoduchou, ale spolehlivou manipulaci při výměně nožů.

**Velikost nástroje**

Velikost nástroje je definována průměrem vrtání. Ø nástroje a teoretické odhrotování Ø lze vidět z tabulek na následujících stránkách. Pokud je nástroj aplikován ve větším otvoru, než udává velikost nástroje, zmenší se odpovídajícím způsobem velikost odhrotování.

**Pružina**

DL2 nemá samostatnou pružinu, jak je známo z jiných nástrojových systémů fy. HEULE. Pružina byla z důvodu prostoru připojena přímo k noži. To zaručuje snadnou manipulaci a optimálně se využívá dostupný prostor v nástroji.

**Typ nože**

Nástroj je standardně dodáván bez nože. Nůž je nutné objednat zvlášť. Použitelné délky specifické pro zákazníka jsou možné na vyžádání. Výběr a dostupné možnosti jsou pouze pro zpětné odjehlení nebo jediný nástroj nabízející dopředné a zpětné odjehlení v jedné operaci.

**Povrchová úprava**

Tvrdočokové nože jsou k dispozici se dvěma různými povlaky.  
D: pouze pro hliník  
A: ocel, inconel, titan / zvýšené požadavky

**Příklad objednávky DL2 / 1.60 / 06**

|              |   |
|--------------|---|
| Specifikace: | Odjehlít díru, pouze zpětně,<br>odjehlít 0,1 mm |
| Ø otvoru:    | 1.60 mm   |
| Materiál:    | Stahl rostfrei                                  |
| Výběr:       |   |
| Nástroj:     | DL2/1.60/06                                     |
| Nůž:         | DL2-M-0173-A                                    |

**Doporučení**

Nůž se používá pouze pro odpovídající průměr.



## Nástroj DL2

Ø1,0 mm až 2,1 mm

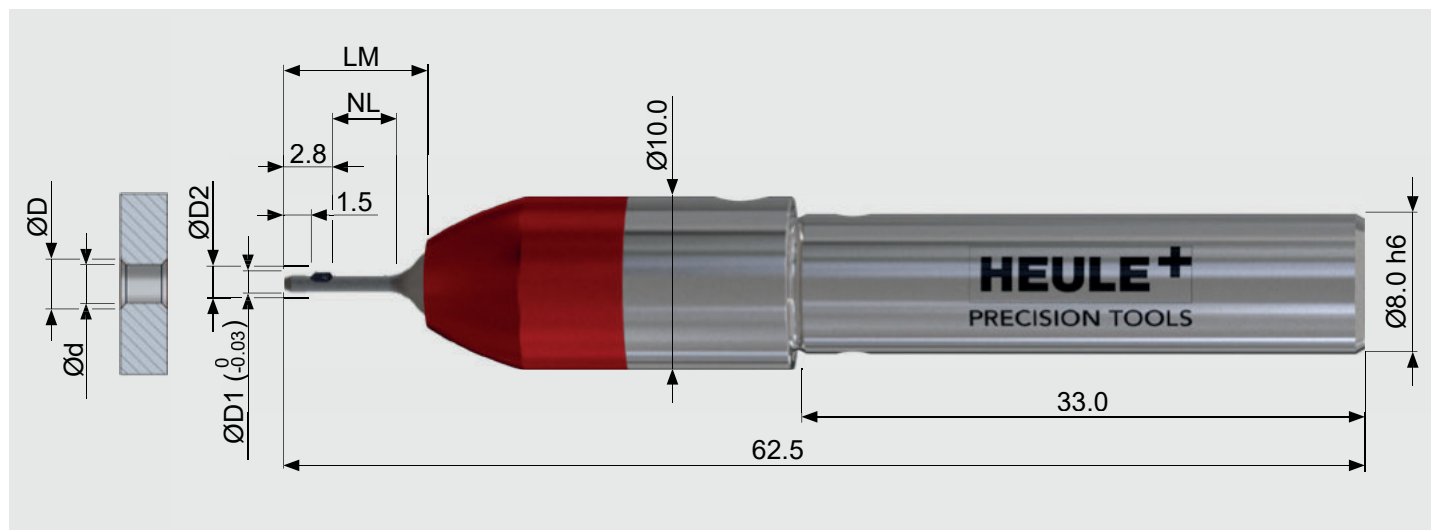

## Tabulka nástrojů

| Ø vrtání<br>d | max. odhro-<br>vání Ø D | max. užitná<br>délka <sup>1</sup> NL | Délka těla<br>nože LM | Ø nástroje<br>D1 | Max. Ø <sup>2</sup><br>D2 | Nástroj<br>bez nože |
|---------------|-------------------------|--------------------------------------|-----------------------|------------------|---------------------------|---------------------|
|               |                         |                                      |                       |                  |                           | Artiklové číslo     |
| 1.00          | 1.20                    | 3.00                                 | 8.30                  | 0.95             | 1.35                      | DL2/1.00/03*        |
| 1.05          | 1.25                    | 3.00                                 | 8.30                  | 1.00             | 1.40                      | DL2/1.05/03*        |
| 1.10          | 1.30                    | 4.00                                 | 9.30                  | 1.05             | 1.55                      | DL2/1.10/04*        |
| 1.15          | 1.35                    | 4.00                                 | 9.30                  | 1.10             | 1.60                      | DL2/1.15/04*        |
| 1.20          | 1.40                    | 4.00                                 | 9.30                  | 1.15             | 1.65                      | DL2/1.20/04*        |
| 1.25          | 1.45                    | 4.00                                 | 9.30                  | 1.20             | 1.70                      | DL2/1.25/04*        |
| 1.30          | 1.50                    | 4.00                                 | 9.30                  | 1.25             | 1.75                      | DL2/1.30/04*        |
| 1.35          | 1.55                    | 4.00                                 | 9.30                  | 1.30             | 1.80                      | DL2/1.35/04         |
| 1.40          | 1.60                    | 5.00                                 | 10.30                 | 1.35             | 1.85                      | DL2/1.40/05*        |
| 1.45          | 1.65                    | 5.00                                 | 10.30                 | 1.40             | 1.90                      | DL2/1.45/05         |
| 1.50          | 1.70                    | 6.00                                 | 11.30                 | 1.45             | 1.95                      | DL2/1.50/06*        |
| 1.55          | 1.75                    | 6.00                                 | 11.30                 | 1.50             | 2.00                      | DL2/1.55/06         |
| 1.60          | 1.80                    | 6.00                                 | 11.30                 | 1.55             | 2.05                      | DL2/1.60/06*        |
| 1.65          | 1.85                    | 7.00                                 | 12.30                 | 1.60             | 2.10                      | DL2/1.65/07         |
| 1.70          | 1.90                    | 7.00                                 | 12.30                 | 1.65             | 2.15                      | DL2/1.70/07*        |
| 1.75          | 1.95                    | 8.00                                 | 13.30                 | 1.70             | 2.20                      | DL2/1.75/08         |
| 1.80          | 2.00                    | 8.00                                 | 13.30                 | 1.75             | 2.25                      | DL2/1.80/08*        |
| 1.85          | 2.05                    | 9.00                                 | 13.30                 | 1.80             | 2.30                      | DL2/1.85/09         |
| 1.90          | 2.10                    | 9.00                                 | 13.30                 | 1.85             | 2.35                      | DL2/1.90/09*        |
| 1.95          | 2.15                    | 10.00                                | 13.30                 | 1.90             | 2.40                      | DL2/1.95/10         |
| 2.00          | 2.20                    | 10.00                                | 13.30                 | 1.95             | 2.45                      | DL2/2.00/10*        |
| 2.05          | 2.25                    | 10.00                                | 13.30                 | 2.00             | 2.50                      | DL2/2.05/10         |
| 2.10          | 2.30                    | 10.00                                | 13.30                 | 2.05             | 2.55                      | DL2/2.10/10*        |

<sup>1)</sup> Na vyžádání zákazníka jsou k dispozici přizpůsobené pracovní délky<sup>2)</sup> Zohlednit konstrukční a materiálové vady!

\*Standardní položky / U všech nestandardních nožů se informujte o skladovacích nebo dodacích lhůtách.

## OZNÁMENÍ O OBJEDNÁVCE

Nástroje jsou **bez nožů**. Při objednávce je nutné nůž objednat vždy samostatně.

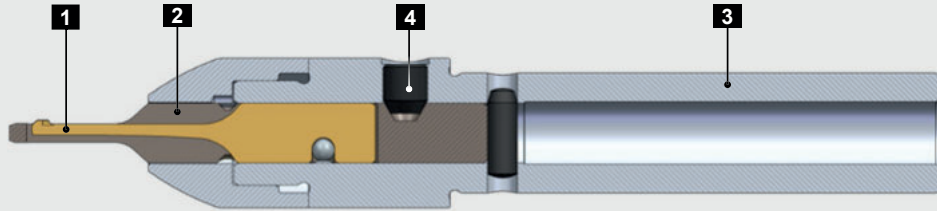

## Náhradní díly

| Položka  | Popis            | Artiklové číslo        |
|----------|------------------|------------------------|
| <b>1</b> | Nůž              | viz. níže              |
| <b>2</b> | Tělo nože        | viz. tabulka na str.72 |
| <b>3</b> | Základní tělo    | viz. tabulka na str.72 |
| <b>4</b> | Upínací šroub    | GH-H-S-1125            |
|          | Úhlový šroubovák | GH-H-S-2021            |

## Nůž

| Ø vrtání | Max. odhrotování Ø | Artiklové číslo<br>Dopředné a zpětné odjehlení |                    | Artiklové číslo<br>Pouze zpětné odjehlení |                      |
|----------|--------------------|--|--------------------|---|----------------------|
|          |                    | Povrchová úprava A                             | Povrchová úprava D | Povrchová úprava A                        | Povrchová úprava D   |
| 1.00     | 1.20               | DL2-M-0104-A                                   | DL2-M-0104-D       | <b>DL2-M-0101-A*</b>                      | <b>DL2-M-0101-D*</b> |
| 1.05     | 1.25               | DL2-M-0110-A                                   | DL2-M-0110-D       | <b>DL2-M-0107-A*</b>                      | <b>DL2-M-0107-D*</b> |
| 1.10     | 1.30               | DL2-M-0116-A                                   | DL2-M-0116-D       | <b>DL2-M-0113-A*</b>                      | <b>DL2-M-0113-D*</b> |
| 1.15     | 1.35               | DL2-M-0122-A                                   | DL2-M-0122-D       | <b>DL2-M-0119-A*</b>                      | <b>DL2-M-0119-D*</b> |
| 1.20     | 1.40               | DL2-M-0128-A                                   | DL2-M-0128-D       | <b>DL2-M-0125-A*</b>                      | <b>DL2-M-0125-D*</b> |
| 1.25     | 1.45               | DL2-M-0134-A                                   | DL2-M-0134-D       | <b>DL2-M-0131-A*</b>                      | <b>DL2-M-0131-D*</b> |
| 1.30     | 1.50               | DL2-M-0140-A                                   | DL2-M-0140-D       | <b>DL2-M-0137-A*</b>                      | <b>DL2-M-0137-D*</b> |
| 1.35     | 1.55               | DL2-M-0146-A                                   | DL2-M-0146-D       | DL2-M-0143-A                              | DL2-M-0143-D         |
| 1.40     | 1.60               | DL2-M-0152-A                                   | DL2-M-0152-D       | <b>DL2-M-0149-A*</b>                      | <b>DL2-M-0149-D*</b> |
| 1.45     | 1.65               | DL2-M-0158-A                                   | DL2-M-0158-D       | DL2-M-0155-A                              | DL2-M-0155-D         |
| 1.50     | 1.70               | DL2-M-0164-A                                   | DL2-M-0164-D       | <b>DL2-M-0161-A*</b>                      | <b>DL2-M-0161-D*</b> |
| 1.55     | 1.75               | DL2-M-0170-A                                   | DL2-M-0170-D       | DL2-M-0167-A                              | DL2-M-0167-D         |
| 1.60     | 1.80               | DL2-M-0176-A                                   | DL2-M-0176-D       | <b>DL2-M-0173-A*</b>                      | <b>DL2-M-0173-D*</b> |
| 1.65     | 1.85               | DL2-M-0182-A                                   | DL2-M-0182-D       | DL2-M-0179-A                              | DL2-M-0179-D         |
| 1.70     | 1.90               | DL2-M-0188-A                                   | DL2-M-0188-D       | <b>DL2-M-0185-A*</b>                      | <b>DL2-M-0185-D*</b> |
| 1.75     | 1.95               | DL2-M-0194-A                                   | DL2-M-0194-D       | DL2-M-0191-A                              | DL2-M-0191-D         |
| 1.80     | 2.00               | DL2-M-0200-A                                   | DL2-M-0200-D       | <b>DL2-M-0197-A*</b>                      | <b>DL2-M-0197-D*</b> |
| 1.85     | 2.05               | DL2-M-0206-A                                   | DL2-M-0206-D       | DL2-M-0203-A                              | DL2-M-0203-D         |
| 1.90     | 2.10               | DL2-M-0212-A                                   | DL2-M-0212-D       | <b>DL2-M-0209-A*</b>                      | <b>DL2-M-0209-D*</b> |
| 1.95     | 2.15               | DL2-M-0218-A                                   | DL2-M-0218-D       | DL2-M-0215-A                              | DL2-M-0215-D         |
| 2.00     | 2.20               | DL2-M-0224-A                                   | DL2-M-0224-D       | <b>DL2-M-0221-A*</b>                      | <b>DL2-M-0221-D*</b> |
| 2.05     | 2.25               | DL2-M-0230-A                                   | DL2-M-0230-D       | DL2-M-0227-A                              | DL2-M-0227-D         |
| 2.10     | 2.30               | DL2-M-0236-A                                   | DL2-M-0236-D       | <b>DL2-M-0233-A*</b>                      | <b>DL2-M-0233-D*</b> |

\*Standardní položky / U všech nestandardních nožů se informujte o skladovacích nebo dodacích lhůtách.

## OZNÁMENÍ O OBJEDNÁVCE

Nože jsou specifické pro jednotlivé průměry odhrotování, a proto nemohou být nahrazeny noži různých průměrů

## Vysvětlivky k povrchové úpravě:

D: pouze pro hliník

A: ocel, inconel, titan / zvýšené požadavky

## Náhradní díly

|          | Pouzdro nože       | Základní tělo      |
|----------|--------------------|--------------------|
| Ø vrtání | Artiklové číslo    | Artiklové číslo    |
| 1.00     | <b>DL2-N-0102*</b> | <b>DL2-G-0103*</b> |
| 1.05     | <b>DL2-N-0112*</b> | <b>DL2-G-0103*</b> |
| 1.10     | <b>DL2-N-0123*</b> | <b>DL2-G-0104*</b> |
| 1.15     | <b>DL2-N-0133*</b> | <b>DL2-G-0104*</b> |
| 1.20     | <b>DL2-N-0143*</b> | <b>DL2-G-0104*</b> |
| 1.25     | <b>DL2-N-0153*</b> | <b>DL2-G-0104*</b> |
| 1.30     | <b>DL2-N-0163*</b> | <b>DL2-G-0104*</b> |
| 1.35     | DL2-N-0174         | <b>DL2-G-0104*</b> |
| 1.40     | <b>DL2-N-0184*</b> | <b>DL2-G-0105*</b> |
| 1.45     | DL2-N-0194         | <b>DL2-G-0105*</b> |
| 1.50     | <b>DL2-N-0205*</b> | <b>DL2-G-0106*</b> |
| 1.55     | DL2-N-0215         | <b>DL2-G-0106*</b> |
| 1.60     | <b>DL2-N-0225*</b> | <b>DL2-G-0106*</b> |
| 1.65     | DL2-N-0236         | <b>DL2-G-0107*</b> |
| 1.70     | <b>DL2-N-0246*</b> | <b>DL2-G-0107*</b> |
| 1.75     | DL2-N-0257         | <b>DL2-G-0108*</b> |
| 1.80     | <b>DL2-N-0267*</b> | <b>DL2-G-0108*</b> |
| 1.85     | DL2-N-0278         | <b>DL2-G-0109*</b> |
| 1.90     | <b>DL2-N-0288*</b> | <b>DL2-G-0109*</b> |
| 1.95     | DL2-N-0299         | <b>DL2-G-0110*</b> |
| 2.00     | <b>DL2-N-0309*</b> | <b>DL2-G-0110*</b> |
| 2.05     | DL2-N-0319         | <b>DL2-G-0110*</b> |
| 2.10     | <b>DL2-N-0329*</b> | <b>DL2-G-0110*</b> |

\*Standardní položky / U všech nestandardních nožů se informujte o skladovacích nebo dodacích lhůtách.

### OZNÁMENÍ O OBJEDNÁVCE

Těleso nože a základní tělo musí být spárovány podle tabulky. Pokud toto nebude zohledněno, může dojít ke kolizi mezi obrobkem a nástrojem.

# Technické údaje a nastavení

## Řezné parametry DL2

| Materiál                              | Vlastnosti           | Pevnost<br>v tahu<br>(N/mm <sup>2</sup> ) | Tvrдость<br>HB | Řezná<br>rychlost<br>(m/min) | Posuv<br>(mm/ot.) |
|---------------------------------------|----------------------|---|----------------|------------------------------|-------------------|
| Nelegovaná ocel                       |                      | <500                                      | <150           | 30-50                        | 0.005-0.015       |
| Ocelolitina                           |                      | 500 - 850                                 | 150 - 250      | 30-50                        | 0.005-0.015       |
| Šedá litina                           |                      | <500                                      | <150           | 40-60                        | 0.005-0.015       |
| Tvárná litina                         |                      | 300 - 800                                 | 90 - 240       | 30-50                        | 0.005-0.015       |
| Nízkolegovaná ocel                    | žíhaná               | <850                                      | <250           | 30-50                        | 0.005-0.015       |
|                                       | zušlechtěná          | 850 - 1000                                | 250 - 300      | 25-45                        | 0.005-0.015       |
|                                       | zušlechtěná          | >1000 - 1200                              | >300 - 350     | 20-40                        | 0.005-0.015       |
| Vysokolegovaná ocel                   | žíhaná               | <850                                      | <250           | 20-40                        | 0.005-0.015       |
|                                       | zušlechtěná          | 850 - 1100                                | 250 - 320      | 15-25                        | 0.005-0.015       |
| Nerezová ocel                         | feritická            | 450 - 650                                 | 130 - 190      | 20-40                        | 0.005-0.015       |
|                                       | austenitická         | 650 - 900                                 | 190 - 270      | 15-30                        | 0.005-0.015       |
|                                       | martenzitická        | 500 - 700                                 | 150 - 200      | 15-25                        | 0.005-0.015       |
| Speciální slitiny (Inconel, titan)    |                      | <1200                                     | <350           | 10-15                        | 0.005-0.015       |
| Tvářené/slévárenské hliníkové slitiny |                      |   |                | 60-80                        | 0.005-0.015       |
| Slitiny mědi                          | mosaz                |   |                | 50-60                        | 0.005-0.015       |
|                                       | krátkotřískový bronz |   |                | 40-50                        | 0.005-0.015       |
|                                       | dlouhotřískový bronz |   |                | 30-40                        | 0.005-0.015       |

### UPOZORNĚNÍ

Tyto řezné hodnoty jsou pouze orientační! Řezné hodnoty jsou závislé na převýšení nerovných hran otvoru (např. velká převýšení ► malé řezné hodnoty). Rovněž posuv je závislý na poměru převýšení. U neseadno obrobiteľných materiálů a nerovných hran otvorů by měla být obecně použita řezná rychlost v dolním rozsahu.